

# SCHEDA PER ORDINE DI LAVORAZIONE DAVANZALE SAGOMATO

DATA: \_\_\_\_\_ NOME CLIENTE: \_\_\_\_\_

TIPO: \_\_\_\_\_

FORMATO INIZIALE: \_\_\_\_\_

N° PIASTRELLE IN ENTRATA: \_\_\_\_\_

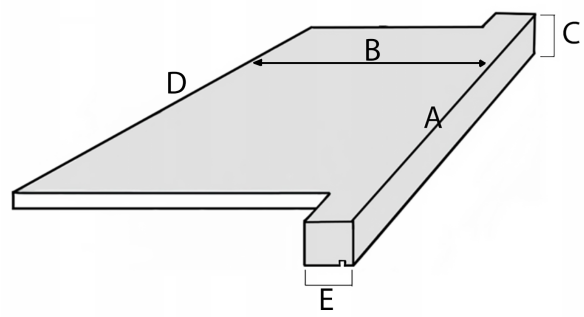

A:		B:		C:		D:		E:		n°	
cm		cm		cm		cm		cm		n°	
cm		cm		cm		cm		cm		n°	
cm		cm		cm		cm		cm		n°	
cm		cm		cm		cm		cm		n°	
cm		cm		cm		cm		cm		n°	
cm		cm		cm		cm		cm		n°	
cm		cm		cm		cm		cm		n°	
cm		cm		cm		cm		cm		n°	
cm		cm		cm		cm		cm		n°	
cm		cm		cm		cm		cm		n°	
cm		cm		cm		cm		cm		n°	
cm		cm		cm		cm		cm		n°	
cm		cm		cm		cm		cm		n°	
cm		cm		cm		cm		cm		n°	
cm		cm		cm		cm		cm		n°	
cm		cm		cm		cm		cm		n°	
cm		cm		cm		cm		cm		n°	
cm		cm		cm		cm		cm		n°	
cm		cm		cm		cm		cm		n°	
cm		cm		cm		cm		cm		n°	
cm		cm		cm		cm		cm		n°	
cm		cm		cm		cm		cm		n°	
cm		cm		cm		cm		cm		n°	

NOTE: \_\_\_\_\_

\_\_\_\_\_

\_\_\_\_\_

LE MISURE SI INTENDONO CON TOLLERANZA DI  $\pm 1$  mm

- Controllare n° pezzi e aggiungere alcune piastrelle in avanzo, se non utilizzate saranno rese, serviranno a evitare inutili perdite di tempo per eventuali completamenti.